

 **iFAVINE**TM

Make Wine Business Easy

QUICK INSTALLATION GUIDE



D033



 **iSommelier**

Smart Decanter
www.ifavine.com

SAFETY PRECAUTION

WARNING 

When using electric appliance, basic precautions should always be followed, including the following:

- Read all the instructions before using the appliance.
- Do not overfill the glass wine decanter above the “Max” marking.
- To reduce the risk of injury, close supervision is necessary when an appliance is used near children.
- Always ensure the power button  has been pressed to OFF (the power button turns red), then turn the power off at the power outlet and remove the plug from the power outlet before attempting to move the appliance, when the appliance is not in use and before cleaning and storing.
- Do not contact moving parts.
- Only use power cable and accessories recommended or sold by the manufacturer.
- Do not unplug by pulling on cord. To unplug, grasp the plug, not the cord.
- Unplug from outlet when not in use and before serving or cleaning.
- Do not operate any appliance with a damaged cord or plug, or after the appliance malfunctions or is dropped or damaged in any manner. Contact official iFavine support for examination, repair, or electrical or mechanical adjustment.
- Do not place or store appliance where it can fall or be pulled into a tub or sink.
- Connect to a properly grounded outlet only. See Grounding Instructions.
- Children should be supervised to ensure that they do not play with the appliance.
- Do not clean the appliance with abrasive cleaners, steel wool, or other abrasive materials.
- Do not expose to fire, heat, rain or sun.
- Do not place the appliance near the edge of the table or surface during operation.
- Do not place anything on top of the appliance.

WARNING 

- Use cautiously when pouring wine from the glass wine decanter.
- To protect against electric shock, do not immerse the power cord, power plug or appliance in water or any other liquid.
- Do not use this appliance for anything other than its intended use.
- Do not use in moving vehicles or boats. Misuse may cause injury.
- The appliance should be used under a clean, free of dust, non-corrosive, and non-toxic gas environment.
- Make sure the bottom of the appliance is properly ventilated during operation, otherwise it may cause overheating.
- Keep the appliance clean.

This appliance can be used by children aged from 8 years and above and persons with reduced physical, sensory or mental capabilities or lack of experience and knowledge if they have been given supervision or instruction concerning use of the appliance in a safe way and understand the hazards involved. Children shall not play with the appliance. Cleaning and user maintenance shall not be made by children without supervision.

Correct Disposal of this product

This marking indicates that this product should not be disposed with other household wastes throughout the EU. To prevent possible harm to the environment or human health from uncontrolled waste disposal, recycle it responsibly to promote the sustainable reuse of material resources. To return your used device, please contact official iFavine support. They can take this product for environmental safe recycling.

If the supply cord is damaged, it must be replaced by the manufacturer or its service agent in order to avoid a hazard.



GROUNDING INSTRUCTIONS

DANGER 

This appliance must be grounded. In the event of malfunction or breakdown, grounding provides a path of least resistance for electric current to reduce the risk of electric shock. This appliance is equipped with a cord having an equipment-grounding conductor and a grounding plug. The plug must be plugged into an appropriate outlet that is properly installed and grounded in accordance with all local codes and ordinances. Improper connection of the equipment-grounding conductor can result in a risk of electric shock. The conductor with insulation having an outer surface that is green with or without yellow stripes is the equipment-grounding conductor. If repair or replacement of the cord or plug is necessary, do not connect the equipment-grounding conductor to a live terminal.

Check with a qualified electrician or serviceman if the grounding instructions are not completely understood, or if in doubt as to whether the appliance is properly grounded. Do not modify the plug provided with the appliance — if it will not fit the outlet, have a proper outlet installed by a qualified electrician.

This appliance is for use on a nominal 220-240V circuit, and has a grounding plug that looks like the plug illustrated in sketch (A).

A temporary adaptor, which looks like the adaptor illustrated in sketches (B) if a properly grounded outlet is not available.

The temporary adaptor should be used only until a properly grounded outlet can be installed by a qualified electrician. The green colored rigid ear, lug, and the like, extending from the adaptor must be connected to a permanent ground such as a properly grounded outlet box cover.

Whenever the adaptor is used, it must be held in place by the metal screw.

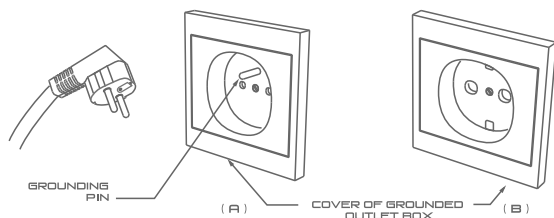

CONTENTS

- 1) ISOMMELIER
- 2) DECANTER

OPEN THE BOX

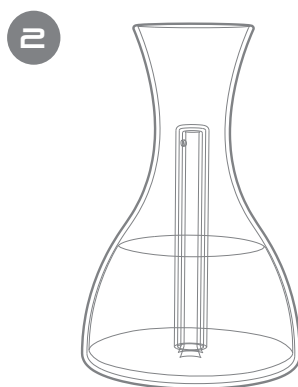
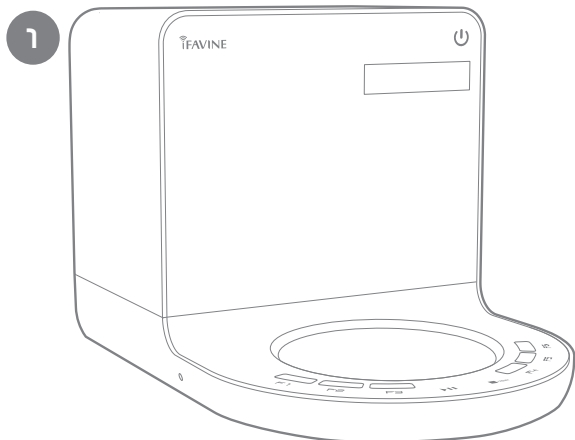

CONNECTING POWER

PROCEDURE

- 1) PLUG THE POWER CORD INTO THE POWER SOCKET.
- 2) PRESS THE POWER BUTTON AND THE ISOMMELIER WILL TURN ON.

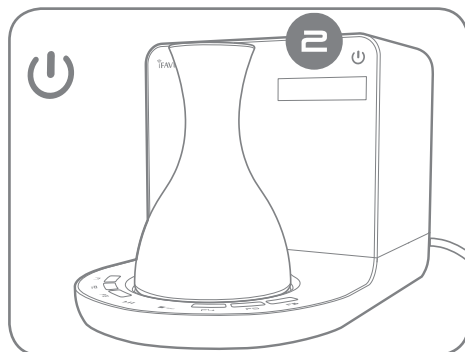
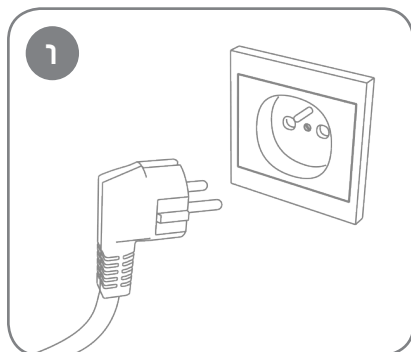

INTRODUCTION

iSommelier is a wine accessory that assists the connoisseur with properly aerating and advancing the enjoyment of fine wine. The *iSommelier* reinvents the decanting experience to enhance the flavors and aromas of your wines, while also softening tannis and transporting the wine to a stage of maturity that would otherwise require years of cellaring. When used in conjunction with the WineCloud, the connoisseur can explore various stages of a wine's evolution and compare and share their tasting experiences with professional sommeliers and consumers alike through an online forum.



BENEFITS

1 Purified Oxygen

iSommelier aerates wine with a constant flow of high concentration of oxygen. This significantly increases the efficiency of decanting a wine in terms of both time and quality. Traditional decanting takes much longer and also exposes the wine to potentially damaging dust and contaminants found in air, as well as naturally occurring nitrogen and carbon dioxide.

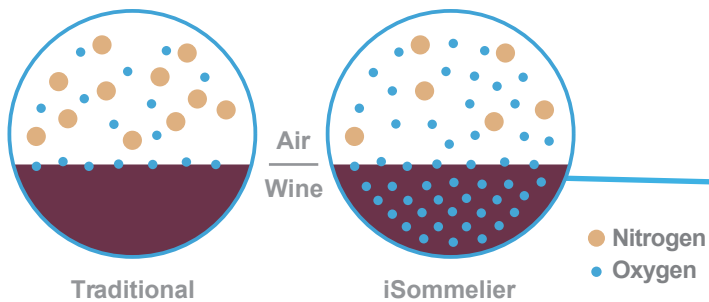

By infusing a high concentration of oxygen, the aeration process happens much more quickly and the purity of the infused air preserves and enhances flavors and aromas in a manner that is superior to traditional decanting.

2 *Enhance Flavors*

Winemakers often use barrel fermentation or barrel aging in the cellar to enhance the quality of their wines. The oak barrel is porous and allows the wine to interact with oxygen, softening tannins and bringing complexity to the wine. iSommelier allows the connoisseur to oxygenate their wines when opening the bottle to bring out the full potential of the wine's flavors and aromas, creating a richer tasting experience.

3 *Oxygenate Tannin Evenly*

The custom designed glass decanter infuses oxygen throughout the entire volume of wine, rather than just the surface. This full oxygenation rounds out and softens the tannins, providing a smoother mouthfeel.

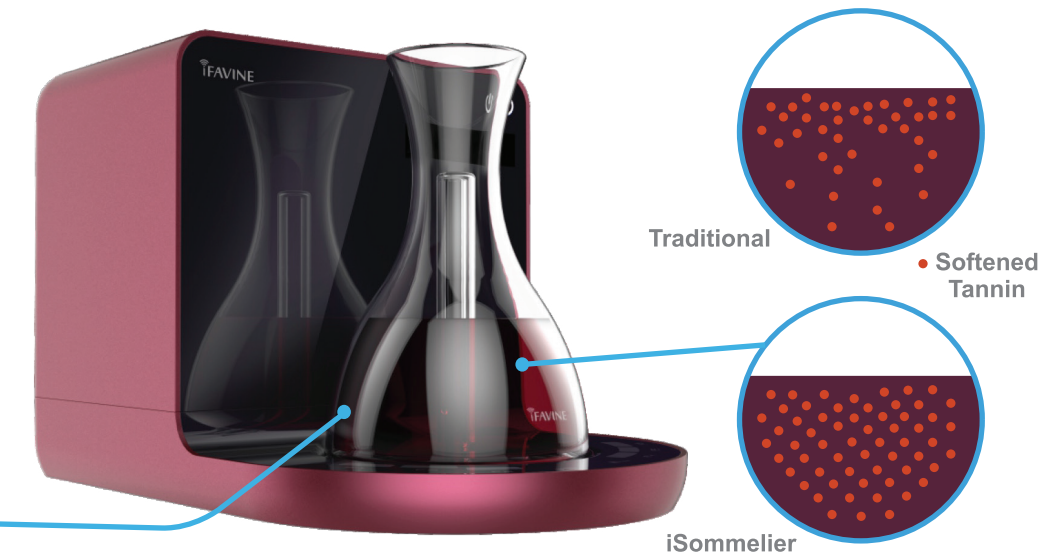

ADVANTAGES

Wine enthusiasts will experience a softer, rounder and more complex flavor profile. Oxygenation will soften acidity and reduce the presence of angular, harsh tannins. Even very young wines will be enjoyable without years of cellaring, and all wines benefit from enhanced flavors.

OVERVIEW

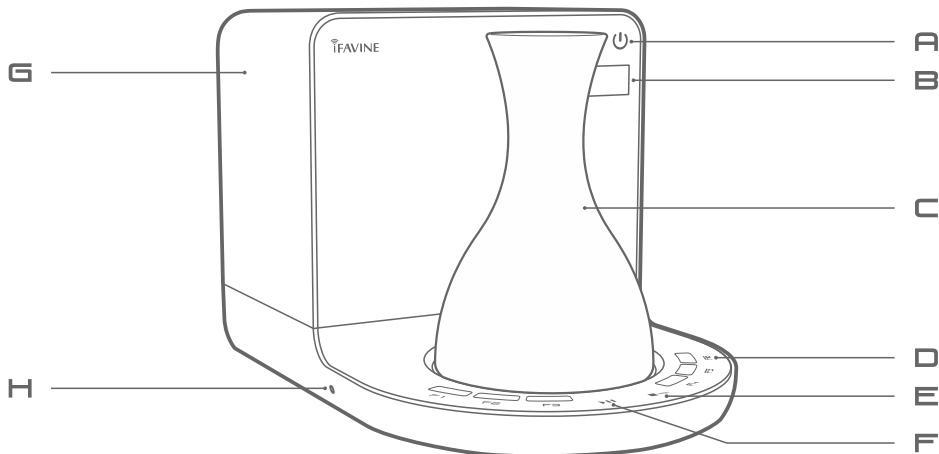

- | | | | |
|------------------------|----------------|---------------|--------------------|
| A) POWER | C) DECANTER | E) STOP/RESET | G) ISOMMELIER BODY |
| B) INFORMATION DISPLAY | D) TOUCH PANEL | F) PLAY/PAUSE | H) FULL RESET |

SETUP

For further information on setup, operating iSommelier and app control, please go to www.ifavine.com

- Images may vary from actual product.
- Features are subject to change or improvement via app updates

OPERATION

The Touch Panel

allows you to calibrate the oxygenation process to suit your favorite settings for future case.

- Press “▶||” to start or pause decanting.
- Press “■” to stop decanting.
- Press “RESET” to release smart devices control.

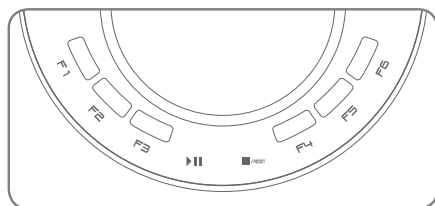

INFORMATION DISPLAY

Display the name of your selected wine, vintage and progress bar.

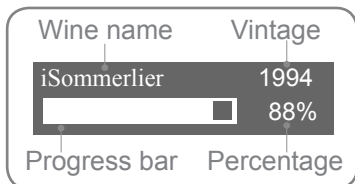

TECHNICAL DATA

Voltage: 220-240V~

Frequency: 50/60Hz

Power: 80-90W

Connectivity:

Wireless 802.11b/gx

Requires a 2.4GHz router

Device Compatibility:

iOS, Android 4+

TROUBLESHOOTING

PROBLEM	SOLUTION
Smart device cannot control the appliance.	Check if smart device is connected to the factory preset SSID. (iFavine_setup)
iSommelier has connected to wrong network settings.	Press the "Full Reset" button located on the left of the appliance.
No oxygen flows into the decanter.	Make sure the decanter is positioned properly on the platform.
iSommelier does not operate while the power button and touch panel are lit up or the appliance was shut off for 10 minutes then operates.	The appliance is equipped with a self-protection mechanism. If the appliance has been operated for a substantial amount of time or under a high operating temperature, the appliance may shut down for 10 minutes to recalibrate its system. Recommend to operate the appliance in a cool and an adequate air circulation environment.
During the operation, the appliance vibrates and makes abnormal noise.	Check if the appliance is set up on a stable surface or if any of the nonslip rubber pad is missing.

* For further support and troubleshooting, please contact support@ifavine.com

MISURE DI SICUREZZA

AVVISO 

Quando si utilizza un apparecchio elettrico, seguire sempre le misure di base, tra cui le seguenti:

- Leggere tutte le istruzioni prima di usare l'apparecchio;
- Per ridurre rischio di ferite, è necessaria una stretta supervisione quando un apparecchio è usato vicino ai bambini.
- Non toccare le parti mobili.
- Usare solo gli accessori consigliati o venduti dal fornitore.
- Per scollegare, toccare il tasto di accensione fino a che non diventa rosso, quindi rimuovere la spina dalla presa .
- Non scollegare tirando il cavo. Per scollegare, afferrare la spina, non il cavo.
- Scollegare dalla presa quando non in uso e prima di servire o pulire.
- Non far funzionare apparecchi con cavi o spine danneggiati, o dopo che l'apparecchio funziona male o è caduto o si è danneggiato. Contattare il supporto ufficiale di iFavine per controlli, riparazione, o la regolazione elettrica o meccanica.
- Non posizionare o conservare l'apparecchio dove può cadere o essere tirato in una vasca o in un lavandino.
- Collegare solo ad una presa con una corretta messa a terra. Vedere le istruzioni per la messa a terra.
- I bambini devono essere sorvegliati per assicurarsi che non giochino con l'apparecchio.
- Non pulire l'apparecchio con detergenti abrasivi, lana d'acciaio o altri materiali abrasivi.
- Non esporre a fuoco, calore, pioggia o sole.
- Non riempire il decanter di vetro oltre il segno "Max" .
- Non posizionare l'apparecchio vicino al bordo del tavolo o della superficie durante il funzionamento.
- Non posizionare nulla sopra l'apparecchio.
- Assicurarsi sempre che il tasto di accensione  sia stato premuto su OFF, quindi staccare l'alimentazione dalla presa e rimuovere la spina prima di tentare di spostare l'apparecchio, quando l'apparecchio non è in uso e prima della pulizia e conservazione.

AVVISO

- Fare attenzione quando si versa il vino dal decanter di vetro. Non versare il vino troppo rapidamente.
Tenere pulito l'apparecchio.
- Per la protezione contro la scossa elettrica, non immergere il cavo, la spina o l'apparecchio in acqua o altri liquidi.
- Non utilizzare l'apparecchio per usi non previsti. Non utilizzare in veicoli o imbarcazioni in movimento. L'uso improprio può causare ferite.
- L'apparecchio deve essere utilizzato in un ambiente pulito, privo di polvere, ambiente di gas non corrosivi e non tossico ambiente.
- Assicurarsi che la parte inferiore dell'apparecchio è corretto ventilato durante il funzionamento, altrimenti che potrebbe causare surriscaldamento

Questo apparecchio può essere usato da bambini da 8 anni in su e persone con ridotte capacità fisiche, sensitive o mentali o da mancanza di esperienza e conoscenza se sotto controllo e istruiti all'uso dell'apparecchio in modo sicuro e che ne capiscano i rischi previsti. I bambini non devono giocare con l'apparecchio. La manutenzione e la pulizia non devono essere effettuate da bambini senza sorveglianza.

Corretto smaltimento del prodotto

Questo simbolo indica che il prodotto non deve essere smaltito con altri rifiuti domestici in tutta l'UE. Per evitare possibili danni all'ambiente o alla salute umana dovuti allo smaltimento incontrollato dei rifiuti, riciclarlo responsabilmente per promuovere il riutilizzo sostenibile delle risorse materiali. Per restituire il dispositivo usato, contattare il supporto ufficiale iFavine. Possono prendere il prodotto per riciclarlo in modo sicuro.

Se il cavo di alimentazione è danneggiato, deve essere sostituito dal fabbricante o dal suo agente di servizio al fine di evitare situazioni di pericolo.



ISTRUZIONI PER LA MESSA A TERRA

PERICOLO 

L'apparecchio deve avere la messa a terra. In caso di malfunzionamento o guasto, la messa a terra fornisce un percorso di minore resistenza per la corrente elettrica per ridurre il rischio di scosse elettriche. L'apparecchio è dotato di un cavo con un conduttore di messa a terra e una spina con messa a terra. La spina deve essere inserita in una presa adatta, correttamente installata e con messa a terra in conformità a tutti i codici ed ordinanze locali.

L'errato collegamento del conduttore di messa a terra può provocare un rischio di scossa elettrica. Il conduttore con isolante che ha una superficie esterna verde con o senza bande gialle è il conduttore di messa a terra. Se è necessario riparare o sostituire il cavo o la spina, non collegare il conduttore di messa a terra ad un terminale in tensione.

Controllare con un elettricista o un riparatore qualificato se le istruzioni di messa a terra sono completamente comprese, o in caso di dubbio se l'apparecchio è collegato correttamente. Non modificare la spina dell'apparecchio - se non si inserisce nella presa, far installare una presa adeguata da un elettricista qualificato.

L'apparecchio va usato su un circuito nominale di 220-240V ed ha una spina che assomiglia alla spina illustrata nel disegno (A). Un adattatore provvisorio, che assomiglia all'adattatore illustrato nei disegni (B), se non è disponibile una presa con messa a terra. L'adattatore provvisorio dovrebbe essere utilizzato solo fino a che una presa con messa a terra non sia installata da un elettricista qualificato. L'orecchietta rigida verde, l'aletta, ed simili, che si estendono dall'adattatore devono essere collegati ad una messa a terra permanente come un coperchio con presa con messa a terra. Ogni volta che si usa l'adattatore, deve essere avvitato con la vite metallica.

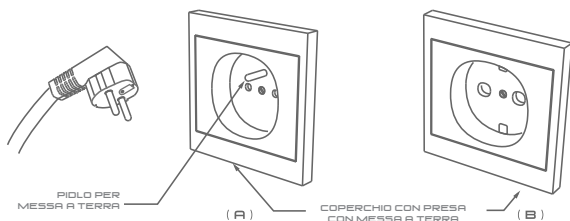

CONTENUTO

- 1) ISOMMELIER
- 2) DECANTER

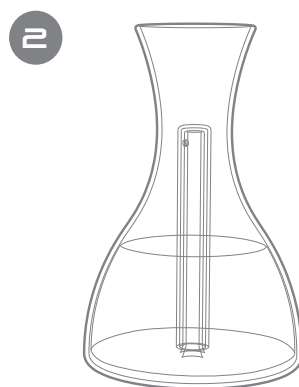
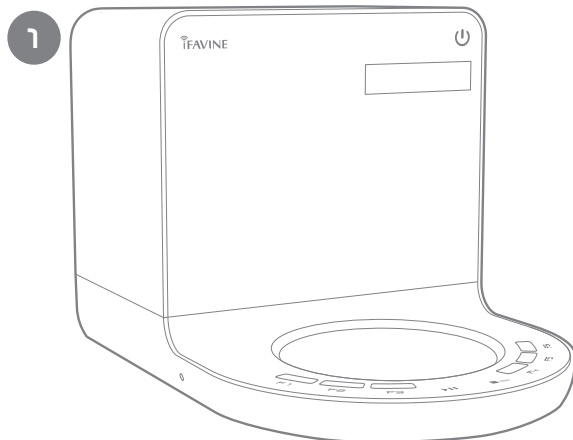
APRIRE LA SCATOLA**DI COLLEGARE L'ALIMENTAZIONE****PROCEDURA**

- 1) INSERIRE IL CAVO DI ALIMENTAZIONE NELLA PRESA.
- 2) PREMERE IL TASTO DI ACCENSIONE E ISOMMELIER SI ACCENDERÀ.

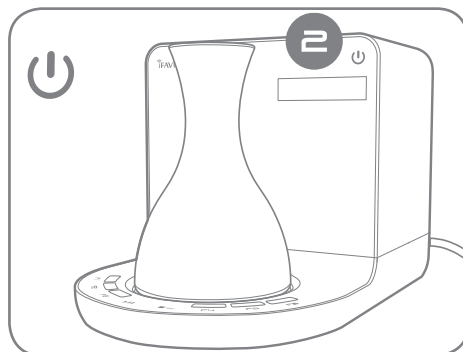
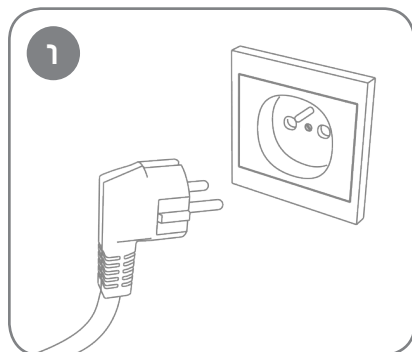

INTRODUZIONE

iSommelier aiuta l'intenditore decantando il vino con ossigeno purificato estratto dall'aria circostante. Si tratta di un processo naturale che avviene senza l'utilizzo di agenti chimici. *iSommelier* reinventa l'esperienza della decantazione per migliorare gusto e profumo dei tuoi vini, attenuando anche i tannini e portando il vino a uno stato di maturazione che altrimenti richiederebbe anni di invecchiamento. Usato insieme a WineCloud, l'intenditore può esplorare le varie fasi dell'evoluzione del vino, paragonare e condividere esperienze di degustazione con sommelier professionisti e consumatori attraverso un forum on line.



BENEFICI DI ISOMMERLIER

1 Ossigeno Purificato

iSommelier aerates wine with a constant flow of high concentrated oxygen. In questo modo si aumenta significativamente l'efficacia della decantazione in termini sia di tempo che di qualità. La decantazione tradizionale ha bisogno di molto più tempo e, inoltre, espone il vino a polvere e agenti contaminanti presenti nell'aria potenzialmente pericolosi, oltre che ad azoto e anidride carbonica naturalmente presenti.

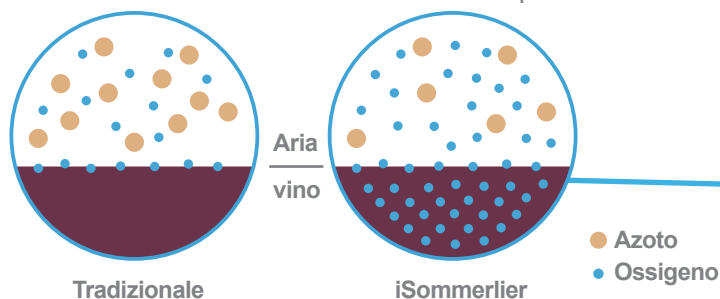

By infusing high concentrated oxygen, il processo di aerazione si accelera e la purezza dell'aria immessa preserva e migliora gusto e profumo ad un livello superiore rispetto alla decantazione tradizionale.

2 Sapori e profumi purificati

I produttori di vino usano spesso la fermentazione o l'invecchiamento in botte nella cantina per migliorare la qualità del loro vino. La botte di rovere è porosa e permette al vino di interagire con l'ossigeno, attenuando i tannini e donando complessità al vino. Usando ossigeno purificato, noi rimuoviamo l'anidride carbonica, l'inquinamento e l'anidride solforosa, dannose per il vino. iSommelier consente all'intenditore di ossigenare il vino con maggiore purezza sprigionando tutto il potenziale dei sapori e dei profumi del vino creando un'esperienza di degustazione più ricca.

3 Ossigenare i tannini uniformemente

Lo specifico decanter di vetro immette ossigeno in tutto il vino e non solo sulla superficie. La piena ossigenazione completa e attenua i tannini donando un gusto in bocca più delicato.

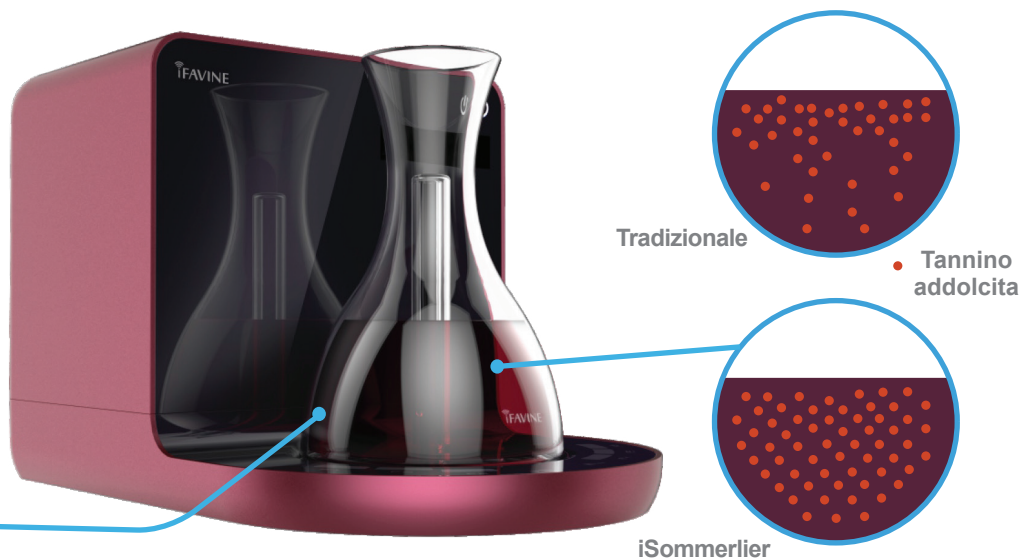

VANTAGGI DI ISOMMELIER

Gli amanti del vino potranno sperimentare un sapore più morbido, più rotondo e più complesso. L'ossigenazione ammorbidirà l'acidità e ridurrà la presenza di tannini spigolosi e aspri. Anche i vini molto giovani potranno essere assaporati senza anni di invecchiamento, e tutti i vini beneficeranno di sapori rafforzati.

PANORAMICA ISOMMELIER

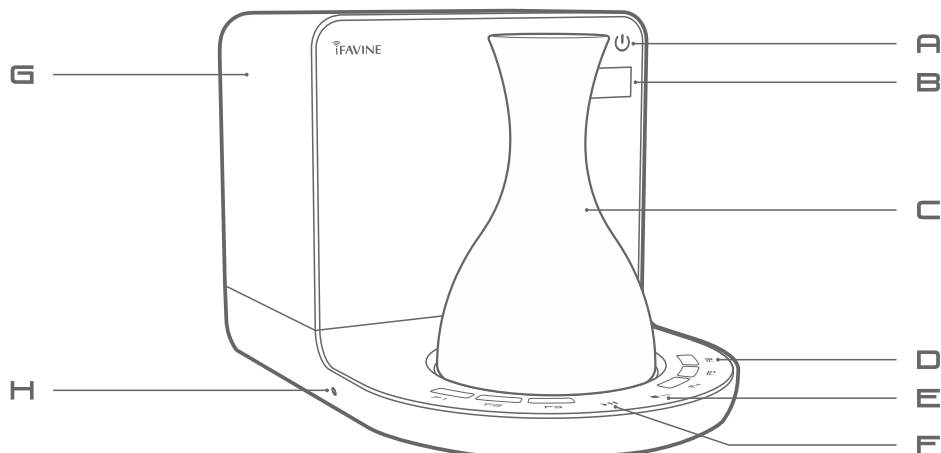

- | | | | |
|-------------------------|---------------------|---------------|---------------------|
| A) ACCENSIONE | C) DECANTER | E) STOP/RESET | G) CORPO ISOMMELIER |
| B) DISPLAY INFORMAZIONI | D) PANNELLO TATTILE | F) PLAY/PAUSA | H) RESET COMPLETO |

INSTALLAZIONE

Per ulteriori informazioni sulla configurazione, iSommelier funzionamento e controllo app, si prega di andare a www.ifavine.com.

- Le immagini possono essere diverse dal prodotto.
- Le caratteristiche sono soggette a cambiamenti e miglioramenti attraverso aggiornamenti app.

FUNZIONAMENTO

Pannello tattile

Il pannello tattile permette di calibrare il processo di ossigenazione per soddisfare il vostro palato ed è possibile salvare le impostazioni preferite per un uso futuro.

- Premere “▶||” per iniziare o sospendere la decantazione.
- Premere “■” per arrestare la decantazione.
- Premere “RESET” per rilasciare il controllo di dispositivi smart.

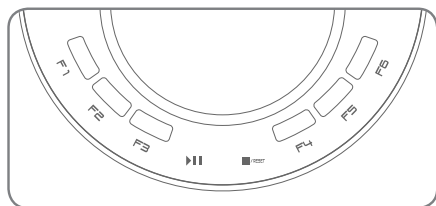

DISPLAY DELLE INFORMAZIONI

Visualizza il nome del vino selezionato, dell'annata e la barra di progresso.

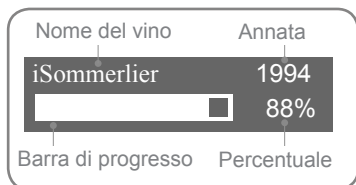

DATA TECNICI

Voltaggio: 220-240V

Frequenza: 50-60Hz

Alimentazione: 80-90W

Connettività:

Wireless 802.11b/gx

Richiede un router 2.4GHz.

Compatibilità del dispositivo:

iOS, Android 4+

RISOLUZIONE DEI PROBLEMI

PROBLEMA	SOLUZIONE
Il dispositivo intelligente non può accedere all'apparecchio.	Controllare che il dispositivo intelligente sia collegato alle impostazioni di fabbrica SSID. (iFavine_Setup)
iSommelier si è connesso a impostazioni di rete errate.	Premere il tasto di "Reset completo" posto a sinistra dell'apparecchio.
L'ossigeno non fluisce nel decantatore.	Assicurarsi che la caraffa sia posizionata correttamente sulla piattaforma.
L'apparecchio non funziona mentre il tasto di accensione e il pannello tattile sono aperti o l'apparecchio si è spento per 10 minuti e poi si è riacceso.	L'apparecchio è dotato di un meccanismo di auto-protezione. Se l'apparecchio ha funzionato per molto tempo o con alte temperature, l'apparecchio può spegnersi per 10 minuti per ricalibrare il sistema. Si consiglia di far funzionare l'apparecchio in un ambiente fresco e con sufficiente circolazione d'aria.
Durante il funzionamento, l'apparecchio vibra e fa un rumore anormale.	Controllare che l'apparecchio sia installato su una superficie stabile o se manca qualche piedino di gomma antisdrucciolevole.

Per ulteriore assistenza e la risoluzione dei problemi di contatto support@ifavine.com.

**SICHERHEITSVORSCHRIFTEN** **WARNUNG**

Bei der Verwendung von Elektrogeräten müssen grundsätzliche Vorichtsmaßnahmen befolgt werden, einschließlich der folgenden:

- Lesen Sie vor Inbetriebnahme des Gerätes alle Anweisungen durch.
- Um die Verletzungsgefahr zu reduzieren, müssen bei der Benutzung des Gerätes in der Nähe von Kindern diese streng beaufsichtigt werden.
- Bewegliche Teile dürfen nicht berührt werden.
- Verwenden Sie nur Zubehör, das vom Hersteller empfohlen oder verkauft wird.
- Zum Trennen des Produktes vom Stromnetz die Netztaste drücken, bis sie rot aufleuchtet, und dann den Netzstecker ziehen.
- Beim Trennen vom Stromnetz nicht am Kabel ziehen. Zum Herausziehen den Stecker, nicht das Kabel fassen.
- Ziehen Sie bei Nichtgebrauch und vor dem Warten bzw. Reinigen den Netzstecker von der Steckdose ab.
- Betreiben Sie das Gerät nicht mit einem beschädigten Netzkabel bzw. Stecker oder falls das Gerät nicht ordnungsgemäß arbeitet oder fallen g lassen bzw. in irgendeiner Weise beschädigt wurde. Kontaktieren Sie den offiziellen iFavine-Kundendienst zur Inspektion, Reparatur oder für elektrische bzw. mech anische Einstellungen.
- Platzieren oder verstauen Sie das Produkt nicht an einem Ort, wo es in einen Zuber oder ein Waschbecken fallen oder gezogen werden könnte.
- Schließen Sie das Gerät nur an eine ordnungsgemäß geerdete Steckdose (Schuko-Steckdose) an.Siehe Erdungsvorschriften.
- Kinder müssen beaufsichtigt werden, um sicher zu gehen, dass sie nicht mit dem Gerät spielen.
- Das Gerät nicht mit Scheuermitteln, Stahlwolle oder anderen scheuernden Materialien reinigen.
- Das Gerät keinem Feuer, Hitze, Regen oder Sonne aussetzen.
- Den gläsernen Weidekanter nicht über die „Max“-Markierung überfüllen.
- Das Gerät während des Gebrauchs nicht in die Nähe von Tischecken oder –oberflächen stellen.
- Keine weiteren Gegenstände auf dem Gerät platzieren.
- Gehen Sie sicher, dass die Power-Taste  auf AUS gestellt ist. Die Netzsteckdose ausschalten und den Stecker aus der Steckdose ziehen, bevor Sie das Gerät bewegen, wenn Sie das Gerät nicht nutzen und bevor Sie es reinigen oder verstauen.

WARNUNG 

- Den Wein vorsichtig aus dem gläsernen Weidekanter ausschütten.
- Das Gerät sauber halten.
- Um sich vor einem elektrischen Schock zu schützen, niemals das Kabel oder den Stecker in Wasser oder andere Flüssigkeiten eintauchen.
- Das Gerät nicht zweckentfremden. Nicht in sich bewegenden Fahrzeugen oder auf Booten nutzen. Missbrauch kann zu Verletzungen führen.
- Zum Schutz gegen elektrischen Schlag, Tauchen Sie nicht das Netzkabel, Netzstecker oder Appliance im Wasser oder jede andere Flüssigkeit.
- Das Gerät sollte verwendet werden, unter einer sauberen, staubfrei, nicht korrosiv und ungiftige Gas-Umgebung.
- Stellen Sie sicher, dass der Unterseite des Gerätes ist gelüftet im Betrieb, ansonsten es zu Überhitzung entstehen kann.

Dieses Produkt kann von Kindern ab acht Jahren und von Personen benutzt werden, die körperlich, sensorisch oder geistig behindert sind bzw. nicht die nötige Erfahrung oder Kenntnis vom Produkt haben, sofern sie beaufsichtigt werden oder eine gründliche Einweisung zur sicheren Nutzung des Gerätes erhalten haben und sich der möglichen Gefahren bewusst sind. Kinder sollen mit dem Gerät nicht spielen. Kinder dürfen das Gerät nur reinigen oder warten, wenn sie dementsprechend beaufsichtigt werden.

Sachgemäße Entsorgung dieses Gerätes

Dieses Symbol bedeutet, dass das Produkt innerhalb der EU nicht mit dem Siedlungsabfall entsorgt werden darf. Um mögliche Auswirkungen auf die Umwelt und die menschliche Gesundheit aufgrund unkontrollierter Entsorgung zu vermeiden, sollten Sie verantwortungsbewusst entsorgen, um die nachhaltige Wiederverwendung der Materialressourcen zu fördern. Zum Retournieren Ihres Altgerätes bitte den offiziellen iFavine-Kundendienst kontaktieren, der dieses Gerät dem sicheren Recycling zuführen kann.

Ein beschädigtes Netzkabel muss vom Hersteller oder dessen Kundendienst ausgetauscht werden, um Gefahren zu vermeiden.



ERDUNGSVORSCHRIFTEN

GEFAHR 

Dieses Gerät muss geerdet werden. Bei einer Fehlfunktion oder einem Geräteausfall sorgt die Erdung für den Weg des geringsten Widerstands für den elektrischen Strom, um die Gefahr eines Stromschlags zu vermeiden. Dieses Gerät ist mit einem Kabel ausgestattet, das einen Schutzleiter und einen Schukostecker enthält. Der Stecker muss in eine geeignete Steckdose gesteckt werden, die allen lokalen Gesetzen und Vorschriften entsprechend ordnungsgemäß installiert und geerdet ist.

Der unsachgemäße Anschluss eines Schutzleiters erhöht die Stromschlaggefahr. Der isolierte Leiter mit einer grünen Außenfläche mit oder ohne gelbe Streifen ist der Schutzleiter. Wenn Kabel oder Stecker ausgetauscht werden müssen, darf der Schutzleiter nicht an eine stromführende Klemme angeschlossen werden.

Prüfen Sie mit einem qualifizierten Elektriker oder Kundentechniker, wenn Sie die Erdungsvorschriften nicht vollständig verstehen oder Zweifel haben, ob das Gerät ordnungsgemäß geerdet ist. Modifizieren Sie keinesfalls den mit dem Gerät gelieferten Stecker – falls er nicht in die Steckdose passt, lassen Sie einen qualifizierter Elektriker eine ordnungsgemäße Steckdose installieren.

Dieses Gerät ist für den Gebrauch an einem gewöhnlichen Stromkreis mit 220–240 V vorgesehen und hat einen Schukostecker, der wie der in Abbildung (A) illustrierte Stecker aussieht. Ein provisorischer Adapter gemäß Abbildungen (B) sollte verwendet werden, wenn eine ordnungsgemäß geerdete Steckdose nicht verfügbar ist. Der provisorische Adapter sollte nur so lange verwendet werden, bis eine ordnungsgemäß geerdete Steckdose von einem qualifizierten Elektriker installiert werden kann. Die grüngefärbte feste Öse und Lasche usw., die vom Adapter herausragen, müssen an eine permanente Erdung wie etwa den Deckel eines ordnungsgemäß geerdeten Schukosteckdosengehäuses angeschlossen werden. Bei jeder Verwendung des Adapters muss er mittels der Metallschraube fixiert werden.

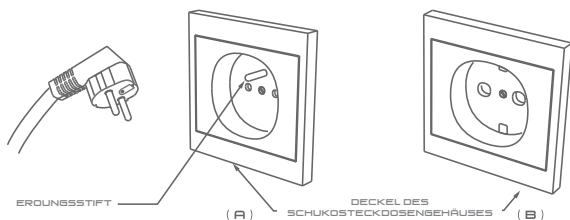

BESTANDTEILE

- 1) ISOMMELIER
- 2) DEKANTER

ÖFFNEN SIE DEN KARTON

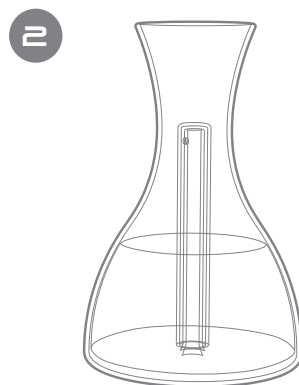
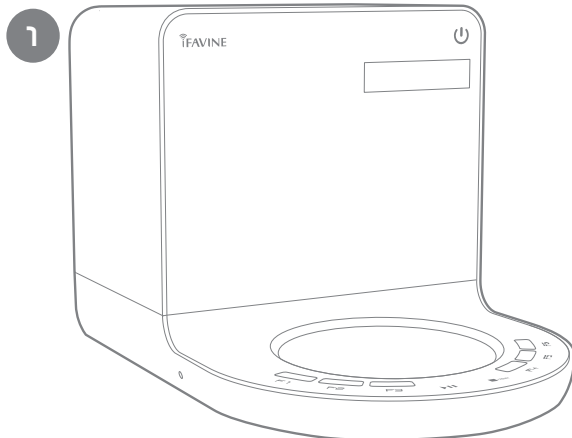

ANSCHLUSSELEISTUNG

VORGANG

- 1) STECKEN SIE DAS NETZKABEL IN DIE NETZSTECKDOSE.
- 2) DRÜCKEN SIE AUF DIE NETZTASTE UND DER ISOMMELIER SCHALTET SICH EIN.

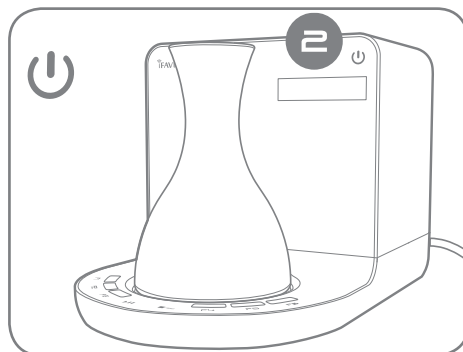
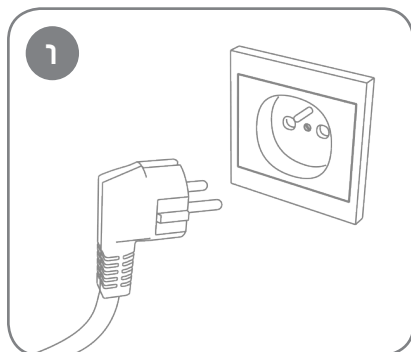

EINFÜHRUNG

iSommelier ist ein Weinzubehör, das dem Weinkenner hilft, das Aroma eines feinen Weins mit Sauerstoff zu sättigen und voranzutreiben. *iSommelier* definiert das Dekanter-Verfahren neu, um den Geschmack und die Aromen Ihrer Weine zu verfeinern sowie gleichzeitig die Tannine abzuschwächen und den Wein zu einer Reife zu bringen, die sonst erst durch jahrelanges Einkellern erzielt würde. In Verbindung mit der Verwendung von WineCloud kann der Weinkenner die verschiedenen Stadien bei der Entstehung des Weins verfolgen und auf einer Online-Plattform die verschiedenen Weinproben mit professionellen Sommeliers und Kunden vergleichen.



VORTEILE VON ISOMMELIER

1 *Gereinigter Sauerstoff*

iSommelier sättigt den Wein mit einem konstanten Zufluss von hochkonzentriertem Sauerstoff. Dies erhöht die Effizienz des Dekantierens in Bezug auf Zeit und Qualität beträchtlich. Traditionelles Dekantieren dauert länger und setzt den Wein auch potentiellen Schäden durch Staub und Fremdpartikeln in der Luft aus, wie auch dem natürlich vorkommenden Stickstoff und Kohlendioxid.

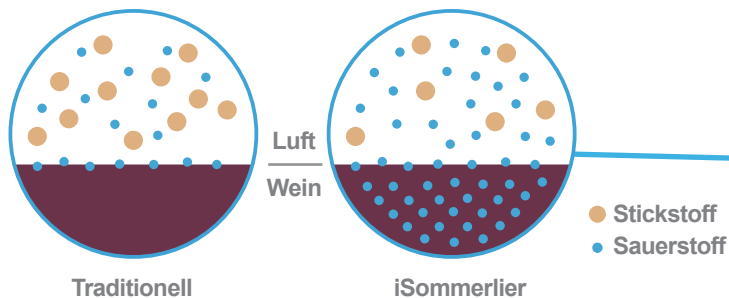

Durch das Zuführen von hochkonzentriertem Sauerstoff tritt der Kohlensäure-Effekt schneller auf und die Reinheit der zugeführten Luft bleibt bestehen und erweitert Aromen besser als in traditionellen Dekantieren-Verfahren.

2 *Hervorheben der Aromen*

Winzer verwenden of Fassfermentation oder Fassalterung im Keller, um die Qualität ihrer Weine zu steigern. Das Eichenfass ist porös und lässt den Wein mit Sauerstoff in Verbindung kommen, was Tannine abschwächt und dem Wein Komplexität verleiht. iSommelier erlaubt dem Weinkenner, ihre Weine beim Öffnen der Flasche mit Sauerstoff anzureichern, um das volle Potential des Weinaromas und –geschmacks hervorzubringen und so für mehr Aromareichtum zu sorgen.

3 *Tannine gleichmäßig mit Sauerstoff anreichern*

Der kundenspezifisch gefertigte Glasdekanter infundiert Sauerstoff durch das gesamte Weinvolumen, nicht nur in die Oberfläche. Diese vollständige Sauerstoffanreicherung verringert und mildert die Tannine, was die Weinprobe verfeinert.

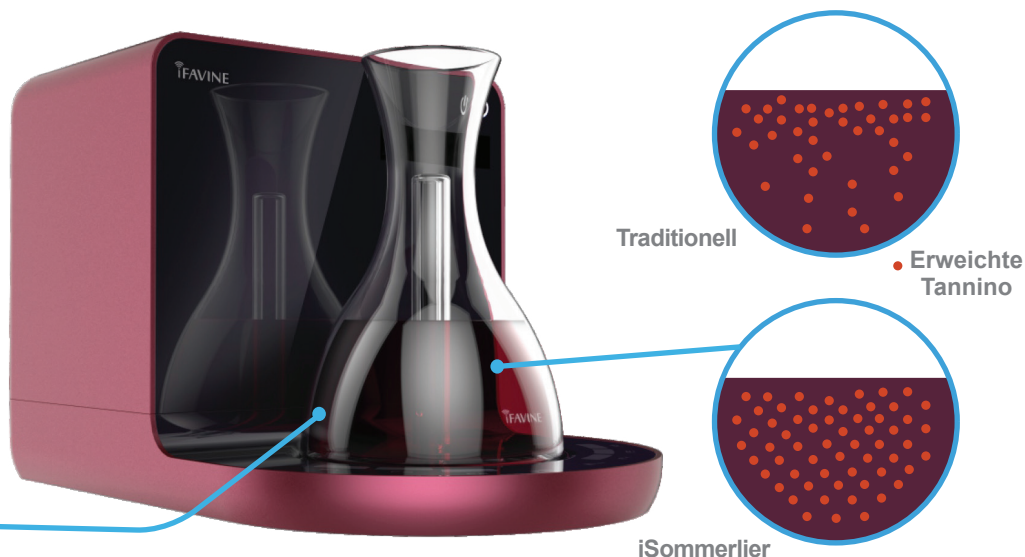

VORTEILE VON ISOMMELIER

Weinliebhaber haben einen weicheren, abgerundeten und komplexeren Aromaeindruck. Die Sauerstoffanreicherung mildert den Säuregehalt und reduziert die intensiven, harten Tannine. Sogar ganz junge Weine können ohne jahrelanges Einkellern genossen werden, und alle Weine profitieren von volleren Aromen.

ISOMMELIER ÜBERBLICK

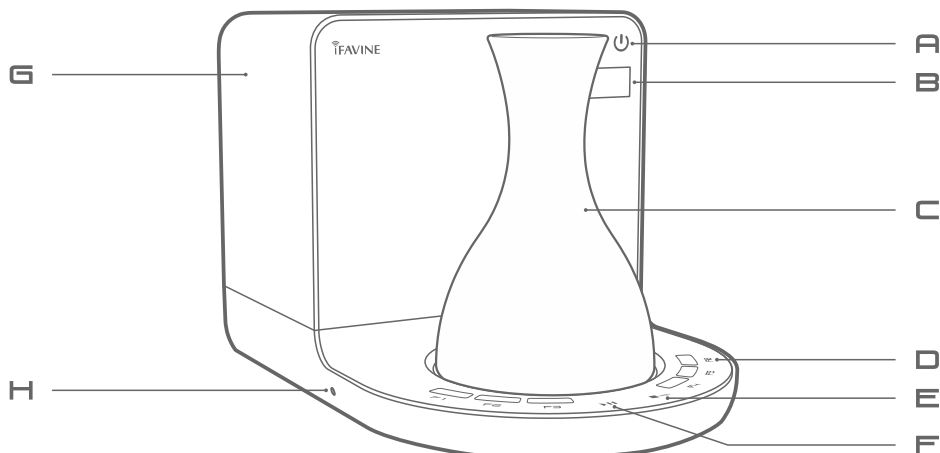

- | | | | |
|-------------------------|---------------|----------------------------|---------------------------|
| A) NETZTASTE | C) DEKANTER | E) STOPP/RESET | G) GEHÄUSE DES ISOMMELIER |
| B) INFORMATION-SANZEIGE | D) TOUCHPANEL | F) WIEDERGABE-/PAUSENTASTE | H) VOLLSTÄNDIGEN RESET |

SETUP

Für weitere Informationen über die Einrichtung, Betrieb und iSommelier App Steuerung, um www.ifavine.com.

- Bilder können vom eigentlichen Produkt abweichen.
- Änderungen und Verbesserungen der Funktionen durch App-Aktualisierungen sind vorbehalten.

INBETRIEBNAHME IHRES ISOMMELIER

Das Touchpanel

Mit dem Touchpanel können Sie den Prozess der Sauerstoffanreicherung je nach Ihrem Geschmack kalibrieren, und Sie können Ihre Lieblingseinstellungen für künftige Einsätze speichern.

- Drücken Sie auf "▶||" um die Dekantierung zu starten oder zu unterbrechen.
- Drücken Sie auf "■" um die Dekantierung zu stoppen.
- Drücken Sie auf "RESET" um die Regelung durch Smartphones und Tablets auszulösen. dispositiv smart.

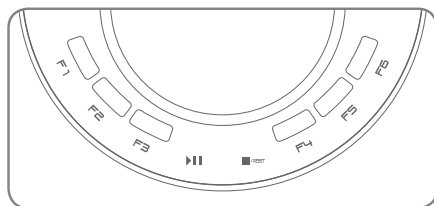

INFORMATION-SANZEIGE

Zeigt den Namen Ihres ausgewählten Weins, den Jahrgang und den Fortschrittsbalken an.

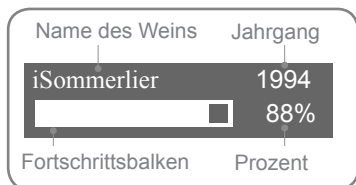

TECHNISCHE DATEN

Spannung: 220-240V

Frequenz: 50-60Hz

Leistung: 80-90W

Konnektivität:

Drahtlos 802.11b/gx

Benötigt einen 2.4GHz Router.

Gerätekompatibilität:

iOS, Android 4+

FEHLERBEHEBUNG

PROBLEMA	LÖSUNG
Das Mobilgerät kann nicht auf das Gerät zugreifen.	Prüfen Sie, ob das Mobilgerät mit der SSID der Werkseinstellung verbunden ist. (iFavine_Setup)
iSommelier hat falsche Netzwerkeinstellungen verbunden.	Drücken Sie auf die Taste „vollständigen Reset“ auf der linken Seite des Gerätes.
Kein Sauerstoff fließt in den Dekanter.	Sicherstellen, dass die Dekantier richtig auf der Plattform positioniert ist.
iSommelier nicht bedienen, während der Power-Taste und Touch-Panel beleuchtet sind oder das Gerät wurde für 10 Minuten, dann arbeitet geschlossen.	Das Gerät ist mit einem Selbstschutzmechanismus ausgestattet. Falls das Gerät eine beträchtliche Zeitspanne oder bei einer hohen Betriebstemperatur in Betrieb war, kann es sein, dass sich das Gerät 10 Minuten lang abschaltet, um das System neu zu kalibrieren. Es wird empfohlen, das Gerät in einer kühlen Umgebung mit ausreichender Luftzirkulation zu betreiben.
Während des Betriebs vibriert das Gerät und gibt ungewöhnliche Geräusche von sich.	Prüfen Sie, ob das Gerät auf einer stabilen Unterlage aufgestellt ist oder ob ein Teil der rutschfesten Gummiunterlage fehlt.

Für weitere Unterstützung und Hilfe wenden support@ifavine.com.

PRECAUCIONES DE SEGURIDAD

ADVERTENCIA

Durante el uso del aparato eléctrico, siempre se deben adoptar medidas básicas de seguridad, incluidas las siguientes:

- Antes de utilizar el aparato, lea las instrucciones completas;
- Para reducir el riesgo de lesiones, el aparato debe estar bajo supervisión cuando se utilice cerca de niños.
- No toque las piezas móviles.
- Utilice solo accesorios recomendados o vendidos por el fabricante.
- Para desconectar el aparato, toque el botón de conexión hasta que se encienda en rojo, entonces puede desenchufar el cable de alimentación de la toma de corriente.
- Para desenchufar, no tire del cable. A la hora de desenchufar el cable, tire de la clavija y no del cable.
- Desenchufe el aparato de la toma de corriente cuando no vaya a utilizarlo y antes de servir vino o de limpiar el aparato.
- No utilice ningún aparato con el cable de alimentación o la clavija dañados, o después de que el aparato haya funcionado defectuosamente, haya sufrido una caída o esté dañado. Póngase en contacto con el servicio técnico oficial de iFavine para que examinen el aparato, lo reparen o realicen cualquier ajuste eléctrico o mecánico.
- No coloque ni guarde el aparato donde pueda caer o se pueda tirar de él y caer en una bañera o lavabo.
- Conectar el aparato sólo a una toma de corriente con conexión a tierra. Consulte las Instrucciones de Conexión a Tierra.
- Los niños deben estar bajo la supervisión de un adulto para garantizar que no juegan con el aparato.
- No limpiar el aparato con productos de limpieza abrasivos, estropajos metálicos ni otros materiales similares.
- No exponer al fuego, al calor ni al sol.
- No llenar el decantador de vino de cristal por encima de la señal "Max".
- No colocar el aparato cerca del borde de la mesa u otra superficie, mientras está funcionando.
- No colocar nada encima del aparato.
- Comprobar siempre que el botón de encendido  está en la posición OFF, después apagar el suministro eléctrico desde la toma de corriente y desenchufar el cable de alimentación, antes de mover el aparato, cuando no se utilice el aparato y antes de limpiarlo y guardarlo.

ADVERTENCIA

- Servir el vino con precaución desde el decantador de vino de cristal.
- Mantener el aparato limpio.
- Para proteger contra los choques eléctricos, no sumerja el cable, enchufe o el aparato en agua ni en ningún otro líquido
- No utilizar este aparato en ninguna aplicación distinta al uso indicado. No utilizar en el interior de vehículos o barcos en movimiento. El uso incorrecto podría provocar lesiones.
- El aparato debe utilizarse bajo un ambiente limpio, libre de polvo, ambiente del gas no corrosivo y no tóxico.
- Asegúrese de que la parte inferior del aparato está bien ventilada durante la operación, de lo contrario puede causar sobrecalentamiento.

Este aparato puede ser utilizado por niños a partir de 8 años de edad y personas con facultades físicas, sensoriales o mentales reducidas o sin experiencia ni conocimiento del aparato siempre que hayan recibido supervisión o instrucciones referentes al uso del aparato de modo seguro y comprendan los riesgos asociados. Los niños no deben jugar con el aparato. La limpieza y el mantenimiento del aparato no debe ser realizada por niños sin la supervisión de un adulto.

Eliminación correcta de este aparato

Esta señal indica que este producto no se debe tirar en la basura doméstica en todo el territorio de la UE. Para evitar perjudicar el medio ambiente o la salud de las personas debido a la eliminación de residuos sin control, el reciclaje debe promover la reutilización sostenible de los recursos utilizados. Para devolver el aparato usado, póngase en contacto con el servicio técnico oficial de iFavine. Ellos se encargarán de su reciclaje correcto.

Si el cable de alimentación está dañado, deberá ser sustituido por el fabricante o el servicio técnico para evitar cualquier peligro.



INSTRUCCIONES DE CONEXIÓN A TIERRA

PELIGRO 

Este aparato se debe conectar a tierra. En caso de que el aparato funcione defectuosamente o se averíe, la conexión a tierra proporciona una vía de menor resistencia a la corriente eléctrica reduciendo el riesgo de descarga eléctrica. Este aparato está equipado con un cable que incluye un hilo conductor para conexión a tierra y una clavija de conexión a tierra. La clavija se debe enchufar en una toma de corriente apropiada, que esté correctamente instalada y con conexión a tierra conforme a todas las normativas y prácticas locales.

La conexión incorrecta del hilo conductor de tierra puede provocar una descarga eléctrica. El hilo conductor con recubrimiento aislante de color verde con o sin rayas amarillas es el conductor de tierra del aparato. Si el cable o la clavija deben ser sustituidos o reparados, no conecte el hilo conductor de tierra a la corriente eléctrica.

En caso de que no comprenda totalmente las instrucciones de conexión a tierra o tenga dudas sobre si el aparato está correctamente conectado a tierra, consulte a un electricista cualificado o profesional del servicio técnico. No modifique la clavija suministrada con el aparato — no podría enchufarla en la toma de corriente, la toma de corriente debe haber sido instalada por un electricista cualificado.

Este aparato se debe utilizar con un circuito con tensión nominal 220-240V, y conectar a una clavija con conexión a tierra similar a la de la ilustración (A). Un adaptador temporal, similar al que aparece en las ilustraciones (B) si no dispone de una toma de corriente con conexión a tierra. El adaptador temporal se debe utilizar sólo hasta que un electricista cualificado haya instalado una toma de corriente con conexión a tierra. La oreja o tirador rígido de color verde, y similar, que sale del adaptador, se debe conectar a una conexión a tierra permanente, por ejemplo a la cubierta de una toma de corriente con conexión a tierra. Cuando se utilice el adaptador, se debe sujetar correctamente con un tornillo metálico.

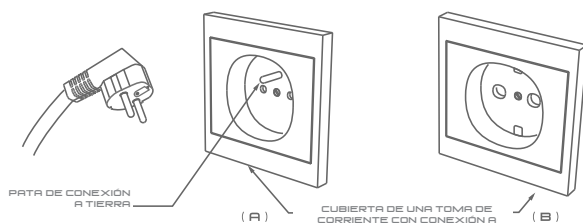

PIEZAS

- 1) ISOMMELIER
- 2) DECANTADOR

ABRIR LA CAJA

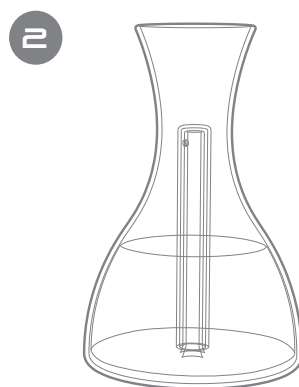
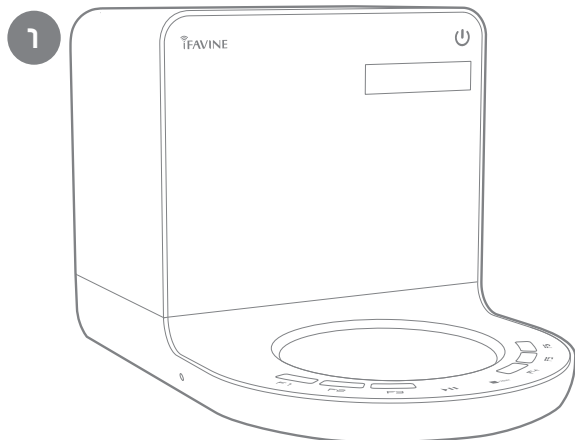

CONECTAR A LA RED ELÉCTRICA

PROCEDIMIENTO

- 1) ENCHUFE EL CABLE DE ALIMENTACIÓN EN LA TOMA DE CORRIENTE.
- 2) PULSE EL BOTÓN DE CONEXIÓN Y SE ENCENDERÁ EL ISOMMELIER.

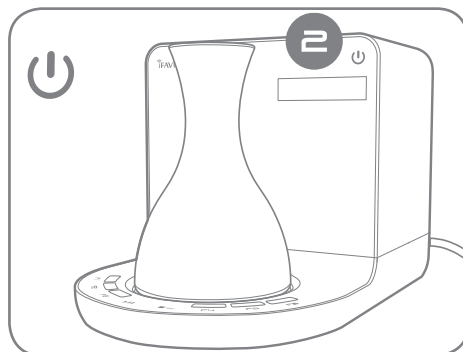
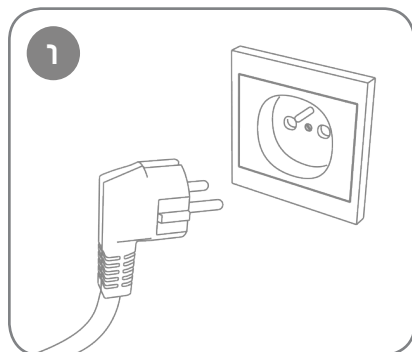

INTRODUCCIÓN

iSommelier es un accesorio que ayuda al entendido en vinos a oxigenar correctamente el vino y disfrutar al máximo del vino de calidad. El *iSommelier* reinventa el proceso de decantamiento del vino para reforzar los sabores y aromas de sus vinos, a la vez que suaviza los taninos y consigue que el vino alcance un nivel de madurez que de otro modo requeriría la conservación en bodega durante años. Cuando se utiliza junto con el WineCloud, el entendido en vinos puede explorar distintas etapas de la evolución de un vino y comparar y compartir su experiencia de cata con sommeliers profesionales y otros consumidores con similares inquietudes a través del forum online.



BENEFICIOS DE ISOMMELIER

1 Oxígeno Purificado

iSommelier airea el vino con un flujo constante de oxígeno altamente concentrado. Esto incrementa significativamente la eficacia de la decantación de un vino en términos de tiempo y calidad. La decantación tradicional toma más tiempo y expone también el vino a polvo y contaminantes potencialmente dañinos, así como a los niveles naturales de nitrógeno y dióxido de carbono.

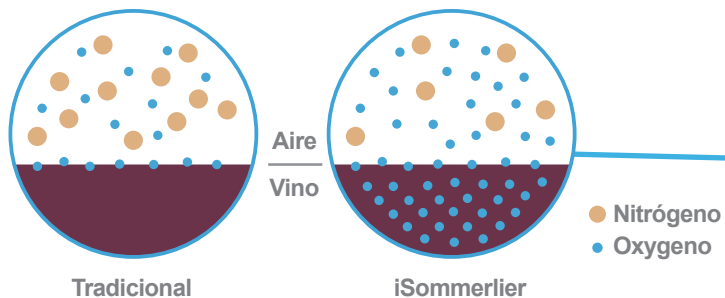

inyectando oxígeno altamente concentrado, el proceso de aireación ocurre más rápidamente y la pureza del aire agregado preserva y aumenta sabores y aromas de una manera superior a la decantación tradicional.

2 Realza los Sabores

Los viticultores a menudo utilizan la fermentación en barrica o la crianza en la bodega para intensificar la calidad de sus vinos. La barrica de roble es porosa y permite la interacción del vino con el oxígeno, suavizando los taninos y aportando mayor complejidad al vino. iSommelier permite al entendido oxigenar sus vinos al abrir la botella para conseguir el potencial máximo de sabores y aromas del vino, creando una experiencia de cata mucho más enriquecedora.

3 Oxigenación Uniforme de Taninos

El decantador de cristal especialmente diseñado incorpora oxígeno a todo el vino, y no solo al que está en superficie. Esta oxigenación completa redondea y suaviza los taninos, y ofrece una degustación más suave.

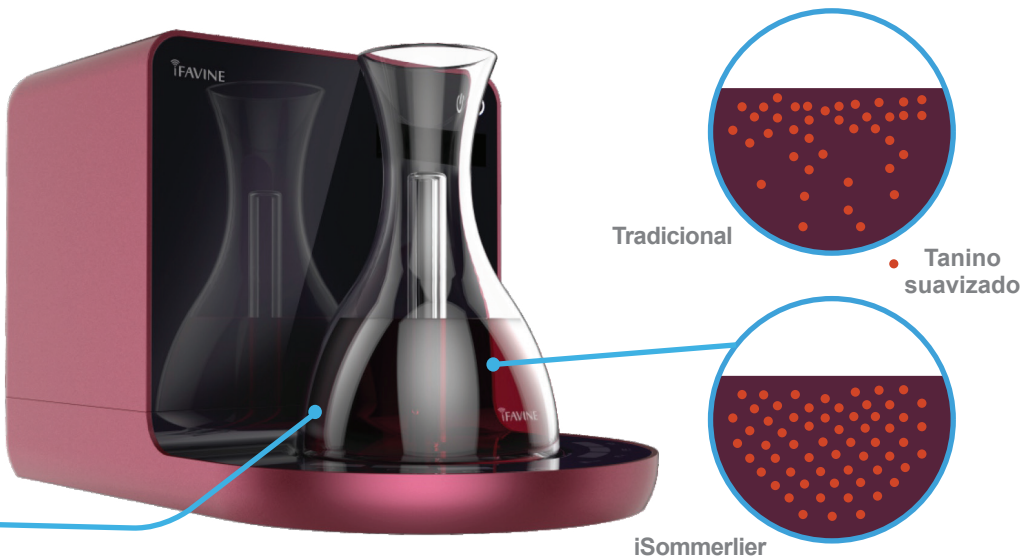

LAS VENTAJAS DE ISOMMELIER

Los aficionados al vino disfrutarán de un perfil de sabores más suaves, redondeados y complejos. La oxigenación suaviza la acidez y reduce la presencia de taninos ásperos y ácidos. Incluso los vinos muy jóvenes tendrán mucho mejor sabor sin tener que envejecer en barrica, y todos los vinos se beneficiarán de sabores más ricos.

VISIÓN GENERAL ISOMMELIER

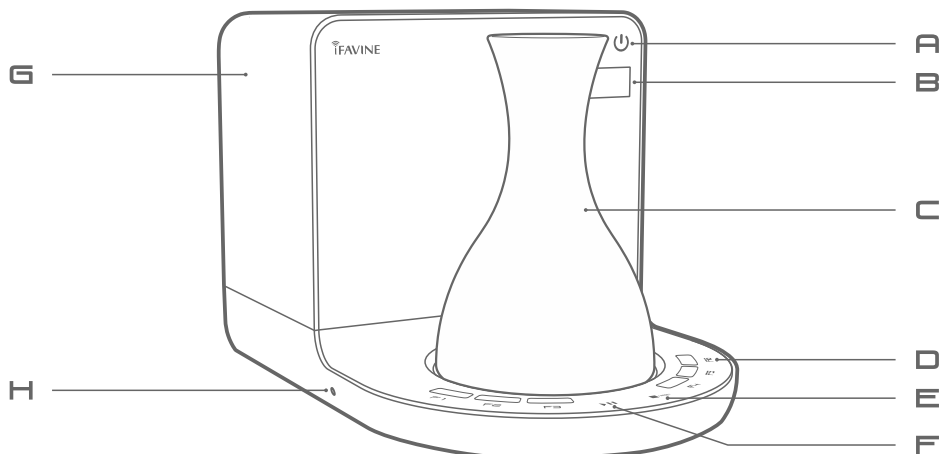

- | | | | |
|-----------------------------|-----------------|----------------------|--------------------------|
| A) CONEXIÓN | C) DECANTADOR | E) STOP / REINICIAR | G) CARCASA DE ISOMMELIER |
| B) VISUALIZADOR INFORMATIVO | D) PANEL TÁCTIL | F) FUNCIONAR / PAUSA | H) REINICIAR COMPLETO |

CONFIGURACIÓN

Para más información sobre la configuración, iSommelier operativo y control de aplicaciones, por favor vaya a www.ifavine.com.

- Las imágenes pueden ser distintas al producto real
- Las prestaciones pueden cambiar o mejorar debido a actualizaciones de la aplicación.

FUNCIONAMIENTO DE ISOMMELIER

El Panel Táctil

El panel táctil le permite calibrar el proceso de oxigenación para adaptarse a su paladar, y le permite memorizar su ajuste favorito para utilizarlo posteriormente.

- Pulse "▶▶▶" para poner en marcha o pausar la decantación.
- Pulse "■" para detener la decantación.
- Pulse "RESET" para reiniciar el control inteligente del dispositivo.

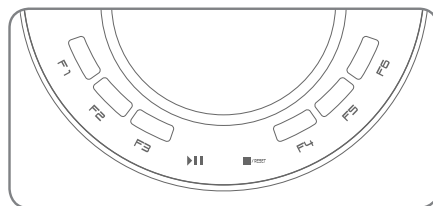

INFORMACIÓN DE LA PANTALLA

Indica el nombre del vino seleccionado, la cosecha y la barra de progreso.

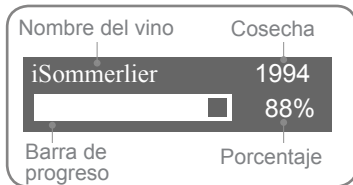

DATOS TÉCNICOS

Tensión: 220-240V
 Frecuencia: 50-60Hz
 Potencia: 80-90W
 Conectividad:
 Inalámbrica 802.11b/gx
 Requiere un router 2.4GHz.
 Compatibilidad:
 iOS, Android 4+

RESOLUCIÓN DE PROBLEMAS

PROBLEMA	SOLUCIÓN
El dispositivo móvil no puede acceder al aparato.	Compruebe que el dispositivo móvil está en la configuración de fábrica SSID. (iFavine_Setup)
iSommelier ha conectado a redes mal configuradas.	Pulse el botón "Reiniciar completo" situado en la parte izquierda del aparato.
No entra oxígeno en el decantador.	Asegúrese de que la jarra esté correctamente colocado en la plataforma.
El aparato no funciona mientras el botón de conexión y el panel táctil están tapados o cuando el aparato ha estado apagado durante 10 minutos e inmediatamente se pone en funcionamiento.	El aparato está equipado con un mecanismo de autoprotección. Si ha estado funcionando durante un periodo de tiempo considerable o funcionando a alta temperatura ambiental, el aparato podría desactivarse durante 10 minutos para recalibrar el sistema. Es recomendable utilizar el aparato en un espacio fresco y con adecuada ventilación.
Durante el funcionamiento, el aparato vibra y genera un ruido anormal.	Compruebe que el aparato está en una superficie estable o si falta alguna de las patas de goma antideslizantes.

Para obtener más apoyo y solución de problemas de contacto support@ifavine.com.

MESURES DE SÉCURITÉ



AVERTISSEMENTS

Lorsque vous utilisez des appareils électriques, des précautions de base doivent toujours être respectées, notamment :

- Lisez les instructions avant d'utiliser l'appareil ;
- Pour réduire les risques de blessures, une surveillance étroite est nécessaire quand un appareil est utilisé à proximité d'enfants.
- Ne touchez pas les pièces en mouvement.
- Utilisez uniquement les accessoires recommandés ou vendus par le fabricant.
- Pour débrancher, appuyez sur le bouton d'alimentation jusqu'à ce qu'il devienne rouge, puis retirez la fiche de la prise de courant.
- Ne débranchez pas en tirant sur le cordon. Pour le débrancher, saisissez la fiche, pas le cordon.
- Débranchez l'appareil de la prise de courant lorsqu'il n'est pas en service et avant de le nettoyer ou de le réparer.
- N'utilisez pas l'appareil avec un cordon ou fiche endommagée, ou lorsque l'appareil fonctionne mal ou est tombé ou est endommagé de quelque manière. Contactez l'assistance technique officielle d'iFavine pour examen, réparation ou réglage électrique ou mécanique.
- Ne posez pas ou ne rangez pas l'appareil dans un endroit d'où il peut tomber ou plonger dans une baignoire ou un lavabo.
- Branchez à une prise correctement reliée à la terre uniquement. Voir les Instructions de mise à la terre.
- Les enfants doivent être surveillés afin de s'assurer qu'ils ne jouent pas avec l'appareil.
- Ne nettoyez pas l'appareil avec des nettoyeurs abrasifs, laine d'acier ou autres matières abrasives.
- N'exposez pas au feu, à la chaleur, à la pluie ou au soleil.
- Ne remplissez pas la carafe de vin en verre au-dessus des marques « Max ».
- Ne placez pas l'appareil près du bord de la table ou plan de travail pendant l'utilisation.
- Ne placez rien sur le dessus de l'appareil.
- Assurez-vous toujours que le bouton d'alimentation  a été pressé sur OFF, puis coupez l'alimentation à la prise de courant et retirez la fiche de la prise électrique avant de déplacer l'appareil, et lorsque l'appareil n'est pas utilisé et avant nettoyage et rangement.

AVERTISSEMENTS

- Soyez prudent lorsque vous versez le vin avec la carafe à vin en verre.
- Maintenez l'appareil propre.
- Pour protéger contre les chocs électriques, ne plongez pas le cordon, la fiche d'alimentation ou l'appareil dans l'eau ou tout autre liquid.
- N'utilisez pas cet appareil pour toute autre chose que son utilisation prévue. Ne l'utilisez pas dans des véhicules ou bateaux en mouvement. Une mauvaise utilisation peut causer des blessures.
- L'appareil doit être utilisé dans un endroit propre, exempt de poussière, environnement gaz non corrosif et non toxique.
- Assurez-vous que le fond de l'appareil est bien ventilé pendant le fonctionnement, dans le cas contraire, elle peut causer une surchauffe.

Cet appareil peut être utilisé par des enfants âgés de 8 ans et plus et des personnes ayant des capacités physiques, sensorielles ou mentales réduites, ou présentant un manque d'expérience et de connaissances, si elles sont sous surveillance ou formées à l'utilisation de l'appareil en toute sécurité et comprennent les risques qu'il entraîne. Les enfants ne doivent pas jouer avec l'appareil. L'entretien et le nettoyage ne doivent pas être effectués par des enfants sans surveillance.

Mise au rebut correcte de cet appareil

Ce marquage indique que, et dans toute l'UE, cet appareil ne doit pas être jeté avec les autres déchets ménagers. Afin de prévenir toute nuisance possible à l'environnement ou à la santé humaine due à une élimination incontrôlée des déchets, recyclez-le de façon responsable pour promouvoir la réutilisation durable des ressources matérielles. Pour retourner votre appareil usagé, renseignez-vous auprès de l'assistance officielle d'iFavine. Ils peuvent reprendre cet appareil pour le recycler dans le respect de l'environnement.

Si le cordon d'alimentation est endommagé, il doit être remplacé par le fabricant, ou son agent de maintenance afin d'éviter tout danger.



INSTRUCTIONS DE MISE À LA TERRE

DANGER 

Cet appareil doit être relié à la terre. En cas de dysfonctionnement ou de panne, la mise à la terre fournit un chemin de moindre résistance au courant électrique afin de réduire le risque d'électrocution. Cet appareil est équipé d'un cordon muni d'un conducteur de terre et d'une fiche de terre. La fiche doit être branchée dans une prise appropriée correctement installée et mise à la terre conformément à tous les codes et règlements locaux.

Un mauvais branchement du conducteur de terre peut entraîner un risque d'électrocution. Le conducteur de terre est le conducteur avec l'isolation ayant une surface extérieure de couleur verte avec ou sans rayures jaunes. Si une réparation ou un remplacement du cordon ou de la fiche est nécessaire, ne raccordez pas le conducteur de terre à la phase.

Renseignez-vous auprès d'un électricien ou un réparateur qualifié si vous avez besoin d'éclaircissements sur les instructions de mise à la terre, ou en cas de doute pour savoir si l'appareil est correctement relié à la terre. Ne modifiez pas la fiche fournie avec l'appareil, si elle ne convient pas à la prise, faites installer une prise adéquate par un électricien qualifié.

Cet appareil doit être utilisé sur un circuit nominal de 220-240V et possède une fiche de terre qui ressemble à la fiche illustrée sur le schéma (A). Un adaptateur temporaire, qui ressemble à l'adaptateur illustré dans les schémas (B) si une prise correctement reliée à la terre n'est pas disponible. L'adaptateur temporaire ne doit être utilisé qu'en attendant qu'une prise correctement reliée à la terre soit installée par un électricien qualifié. La languette rigide verte et similaire, qui s'étend de l'adaptateur doit être branchée à une terre permanente telle qu'un couvercle de boîte de prise de courant correctement relié à la terre. Chaque fois que l'adaptateur est utilisé, il doit être maintenu en place par la vis en métal.

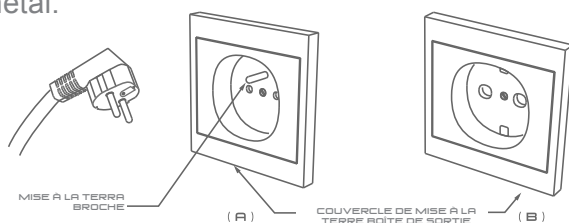

CONTENU

- 1) ISOMMELIER
- 2) CARAFE

OUVRIR LA BOÎTE

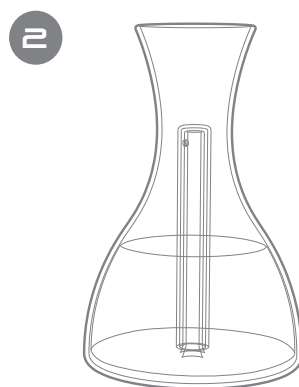
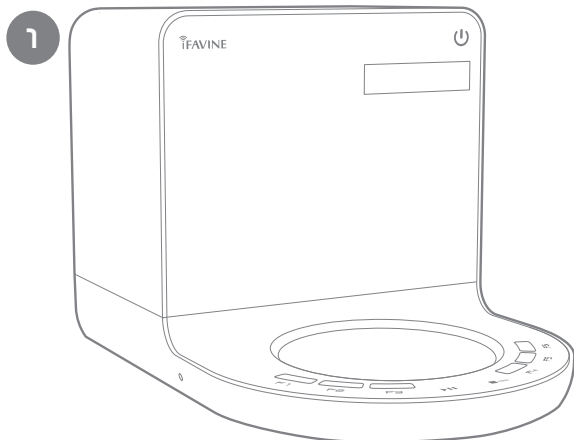

DE BRANCHER L'ALIMENTATION

PROCÉDURE

- 1) BRANCHEZ LE CORDON D'ALIMENTATION DANS LA PRISE DE COURANT.
- 2) APPUYEZ SUR LE BOUTON ET L'ISOMMELIER S'ALLUME.

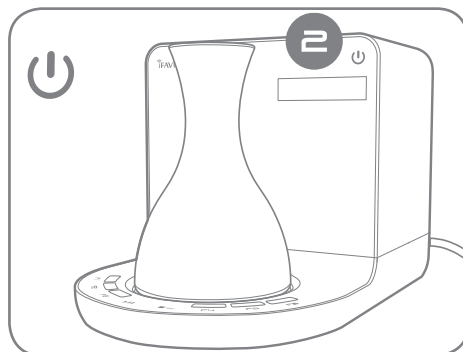
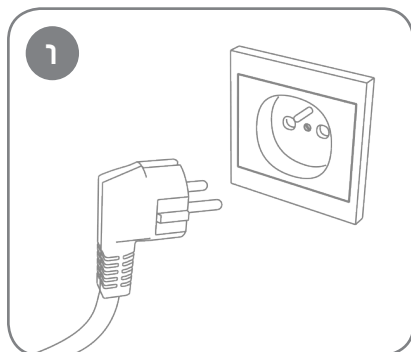

INTRODUCTION

iSommelier est un accessoire de vin qui aide les connaisseurs en aérant et en faisant progresser correctement le vin pour le plaisir du bon vin. L'*iSommelier* réinvente l'expérience de la décantation afin d'améliorer les saveurs et les arômes de vos vins, tout en adoucissant les tanins et en amenant le vin à un stade de maturité qui exigerait des années de cave. Lorsqu'il est utilisé conjointement avec Wine Cloud, les connaisseurs peuvent explorer les différentes étapes de l'évolution, comparer et partager leurs expériences de dégustations avec des sommeliers professionnels et des consommateurs grâce au forum en ligne.



PRESTATIONS D' ISOMMELIER

1 Oxygène Purifié

iSommelier insuffle un flow constant d'oxygène hautement concentré dans le vin. cela augmente considérablement l'efficacité de la décantation d'un vin en termes de temps et de qualité. La décantation traditionnelle prend beaucoup plus de temps et le vin risque d'être endommagé par la poussière, les contaminants présents dans l'air, l'azote et le dioxyde de carbone d'origine naturelle.

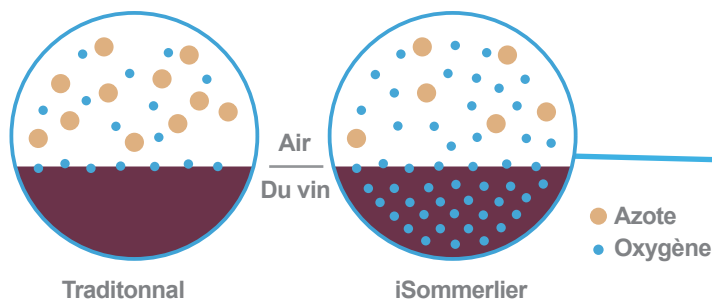

En insufflant de l'oxygène hautement concentré, le processus de décantation se produit beaucoup rapidement et la pureté de l'air insufflé conserve et améliore les saveurs et les arômes plus efficacement que la décantation classique.

2 *Rehausse les saveurs*

Afin d'améliorer la qualité de leurs vins, les vignerons utilisent souvent la fermentation ou le vieillissement en tonneau dans la cave. Le tonneau de chêne est poreux, ce qui permet au vin d'interagir avec l'oxygène, d'adoucir les tanins et d'apporter de la complexité au vin. iSommelier permet aux connaisseurs d'oxygéner leurs vins lors de l'ouverture de la bouteille afin de faire ressortir tout le potentiel des saveurs et arômes du vin, créant une expérience de dégustation plus riche.

3 *Oxygène le tanin uniformément*

La carafe en verre conçue pour décanter infuse de l'oxygène sur la totalité du volume du vin, plutôt que juste à la surface. Cette oxygénation complète vient arrondir et adoucir les tanins, offrant une plus de douceur en bouche.

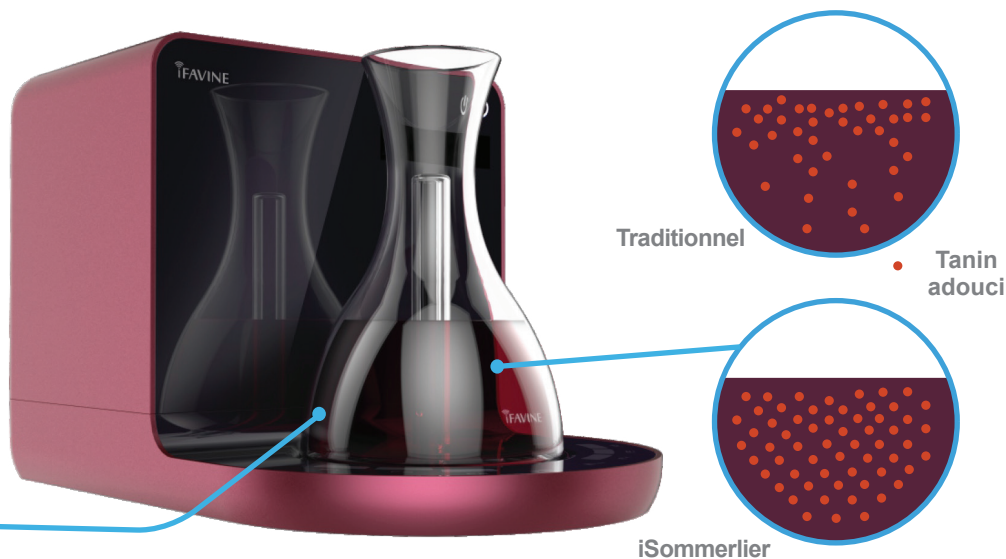

AVANTAGES DE L'ISOMMELIER

Les amateurs de vins expérimenteront une saveur plus douce, plus ronde et plus complexe. L'oxygénation adoucira l'acidité et réduira la présence de tannins anguleux, durs. Même les très jeunes vins profiteront agréablement sans les années de cave, et tous les vins bénéficieront de saveurs améliorées.

VUE D'ENSEMBLE DE ISOMMELIER

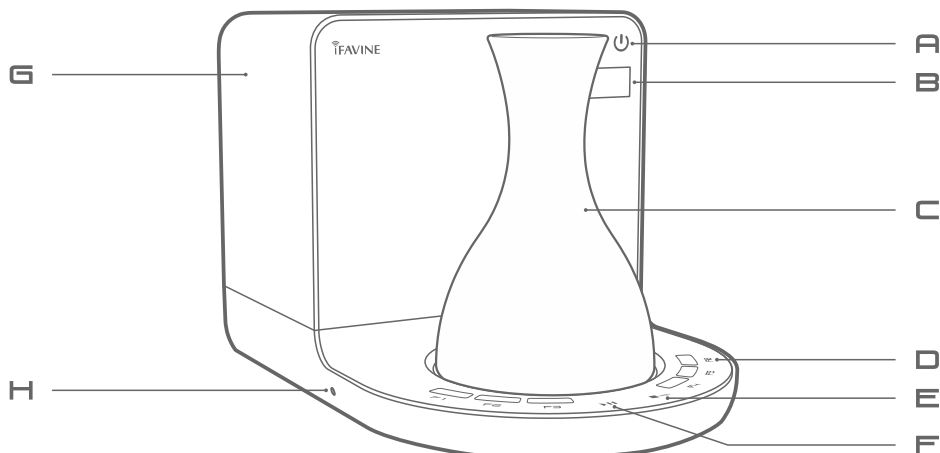

A) ALIMENTATION
B) AFFICHAGE

C) CARAFE
D) ÉCRAN
TACTILE

E) STOP/
RÉINITIALISER

F) MARCHE/PAUSE

G) ISOMMELIER
CORPS

H) RÉINITIALISER
COMPLETE

INSTALLATION

Pour de plus amples informations sur la configuration, l'exploitation et le contrôle iSommelier de l'application, s'il vous plaît aller à www.ifavine.com.

- Les images peuvent varier du produit réel
- Les caractéristiques sont sujettes à des modifications ou améliorations par des mises à jour de l'application.

FONCTIONNEMENT ISOMMELIER

L'écran tactile

L'écran tactile vous permet de calibrer le processus d'oxygénation en fonction de votre palais et vous pouvez enregistrer vos paramètres pour une utilisation ultérieure.

- Pressez “▶||” pour démarrer ou interrompre la décantation.
- Pressez “■” pour arrêter la décantation.
- Pressez “RESET” pour libérer les appareils intelligents.

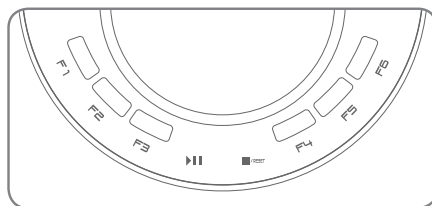

AFFICHAGE DES INFORMATIONS

Affiche le nom de votre vin, le millésime et la barre de progression sélectionnée.



DONNÉES TECHNIQUES

Tension: 220-240V

Fréquence: 50-60Hz

Puissance: 80-90W

Connectivité

Sans fil 802.11b/g/x

Nécessite un routeur de 2.4GHz

Compatibilité des

périphériques:

iOS, Android 4+

DÉPANNAGE

PROBLÈME	SOLUTION
Dispositif intelligent ne peut pas contrôler l'appareil.	Vérifiez si l'appareil mobile est connecté au pré-réglage SSID d'usine. (iFavine_Setup)
iSommelier a relié les paramètres réseau sont incorrects.	Appuyez sur le bouton "réinitialisation complète" situé à gauche de l'appareil.
Aucun flux d'oxygène dans la carafe.	Assurez-vous que la carafe est correctement positionné sur la plate-forme.
iSommelier ne fonctionne pas lorsque le bouton d'alimentation et écran tactile sont allumés ou l'appareil a été coupée pendant 10 minutes puis fonctionne.	L'appareil est équipé d'un mécanisme d'auto-protection. Si l'appareil a été utilisé pour une quantité importante de temps ou sous une température de fonctionnement élevée, l'appareil peut s'arrêter pendant 10 minutes pour redéfinir son système. Recommander à utiliser l'appareil dans un endroit frais et un environnement adéquat de circulation d'air.
Pendant le fonctionnement, l'appareil vibre et émet des bruits anormaux.	Vérifiez que l'appareil est posé sur une surface stable ou que le tampon en caoutchouc antidérapant est présent.

Pour plus d'appui et de contact de dépannage support@ifavine.com.



www.ifavine.com



iFAVINE S.A.S. (France) | iFAVINE Pty. Ltd. (AUS) | iFAVINE Inc. (USA)

6, quai de Paludate,
33800 Bordeaux,
France

Suite 5, 1 Chaplin Drive,
Lane Cove West, NSW 2066
Australia

2700 Napa Valley Corporate Drive Suite I,
Napa, CA 94558
USA

iFAVINE Group
www.ifavine.com